

CAUTION: READ THIS BEFORE INSTALLING YOUR MOUNT!

Riding bicycles can be dangerous. These instructions should be read thoroughly before installation. Failure to follow these instructions before installing and using Hope Technology Components can result in severe injury or death.

BOX CONTENTS

• Shifter Mount • Captive Nut • 2 x Bolts

TOOLS REQUIRED

• 4mm Hex • T25 Torx driver

These direct shifter mounts are for **TECH4** master cylinders.

SRAM version will fit all SRAM shifters with removeable clamp.

SHIMANO version will fit SHIMANO EV shifters **only**.

NOTE: SRAM mount and shifter is shown on diagrams for illustration purposes. Proceed the same way for **SHIMANO** mounts.

INSTALLATION

001_If present remove the gear shifter and it's clamp. Remove the M5 clamp bolt on the brake master cylinder using a 4mm hex and remove from the handlebars.

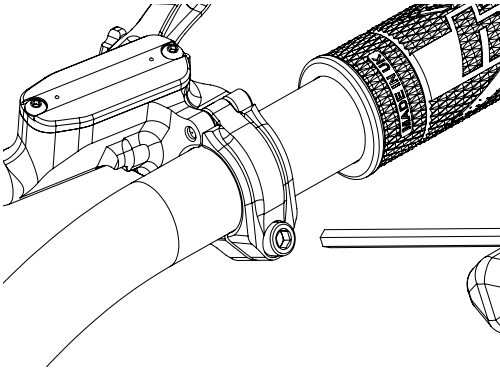

002_Place the special captive nut into the slotted hole in the master cylinder clamp. Re fit the master cylinder to the handlebars and tighten the M5 clamp bolt using a 4mm hex. **Recommended tightening torque: 4-5 N.m.**

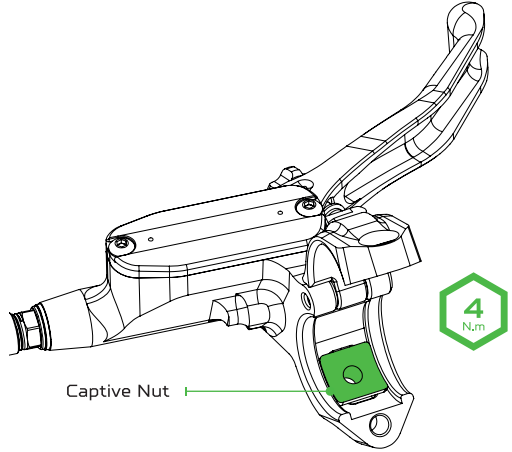

Captive Nut

003_Identify the RH and LH shifter mount. RH mounts are for the RH master cylinder as viewed when you sit on the bike and vice versa. If you run your master cylinder a long way inboard you can use the LH shifter mount on the RH master cylinder to position the shifter closer to the grip.

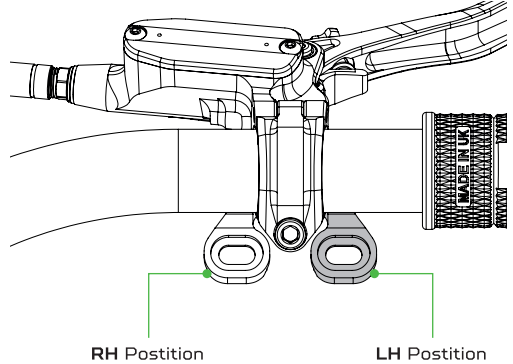

RH Position

LH Position

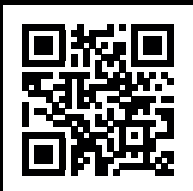

Traduction Française
Deutsche Übersetzung

HOPETECH.COM

TECH FOUR

DIRECT SHIFTER
MOUNT

hope

⚠ AVERTISSEMENT: LIRE AVANT D'INSTALLER VOS SUPPORTS DE MANETTES!

La pratique du cyclisme peut être dangereuse. Cette notice doit être entièrement lue avant l'installation du produit. Le fait d'ignorer la notice et conseils de montage peut entraîner des blessures graves ou même fatales.

CONTENU DE LA BOÎTE

• Support de manette • Écrou captif • 2 x Vis

OUTILLAGE NÉCESSAIRE

• Clef Allen 4mm • Tournevis Torx T25

Ces supports de manettes sont uniquement compatibles avec les maîtres-cylindres TECH4. La version **SRAM** s'adapte à toutes les manettes de vitesses SRAM ayant une bride amovible.

La version **SHIMANO** s'adapte uniquement aux manettes de vitesses SHIMANO I-Spec II & EV.

NOTE: À des fins d'illustration, ce sont les manettes SRAM qui sont représentées sur nos schémas. Procédez de la même manière pour les modèles SHIMANO.

INSTALLATION

001_Si elle est présente, retirez la manette de vitesses et son collier. Retirez le boulon de serrage M5 du maître-cylindre de frein à l'aide d'une clef Allen de 4 mm et retirez-le du guidon.

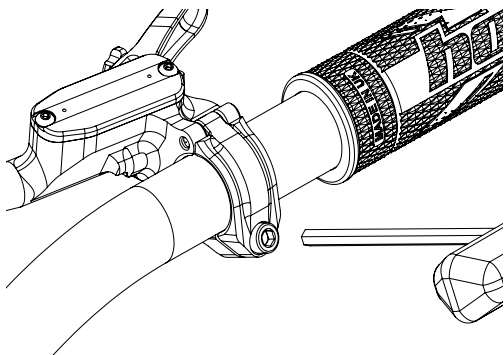

002_Placez l'écrou captif spécial dans le trou oblong du collier du maître-cylindre. Remettez le maître-cylindre en place sur le guidon et serrez le boulon de serrage M5 à l'aide d'une clef Allen de 4 mm.

Couple de serrage recommandé: 4-5 N.m.

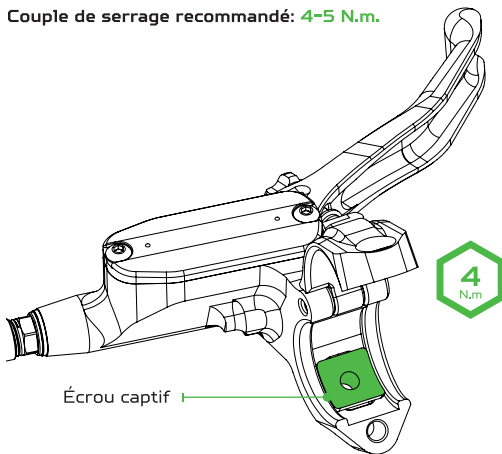

003_Identifiez les supports de manettes de vitesses droit et gauche. Les supports droits sont destinés au maître-cylindre droit tel qu'il est vu lorsque vous êtes assis sur votre vélo et vice versa. Si votre maître-cylindre est placé loin à l'intérieur, vous pouvez utiliser le support de manette de vitesses gauche sur le maître-cylindre droit pour positionner la manette de vitesses plus près de la poignée.

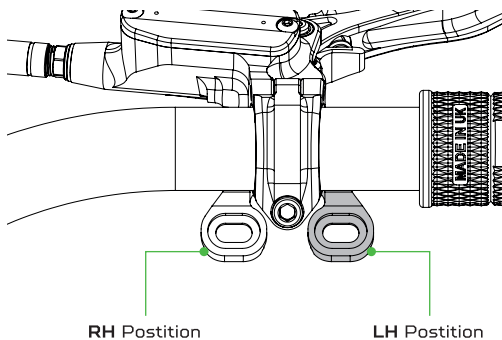

**TECH
FOUR**

DIRECT SHIFTER
MOUNT

hope



ACHTUNG: DIESE ANLEITUNG UNBEDINGT DURCHLESEN, BEVOR SIE DIE BREMSEN MONTIEREN!

Fahrrad fahren kann gefährlich sein. Diese Anleitung sollten Sie vor der Montage sorgfältig lesen. Wenn Sie auf diese Anleitung bei der Montage und der Verwendung dieser Komponenten nicht achten, kann es zu schweren oder sogar tödlichen Verletzungen führen.

INHALT

- Hebelklemme für Schalttrigger • Unverlierbare Mutter
- 2 x Befestigungsschrauben

BENOETIGTE WERKZEUGE

- 4mm Allenschlüssel • T25 Torx Schraubenzieher

Diese Hebelklemmen sind ausschliesslich für den Tech 4 Hebel.

Die Version für **SRAM** passt zu allen SRAM Trigger mit abnehmbarer Lenkerklemme.

Die Version für **SHIMANO** passt ausschliesslich zu SHIMANO EV Trigger.

BITTE BEACHTEN: Die **SRAM** Hebelklemme und der SRAM Trigger sind abgebildet. Der gleiche Vorgang gilt für SHIMANO EV Hebelklemmen und Trigger.

MONTAGE

001 Wenn der Trigger noch mit eigener Klemme am Lenker verbaut ist, muß er abgebaut werden. Die M5 Befestigungsschraube am Ausgleichbehälter mit einem 4mm Allenschlüssel abbauen und ihn vom Lenker entfernen.

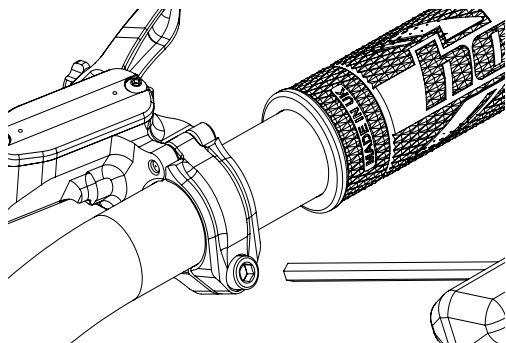

002 Die unverlierbare Mutter ins Loch im Ausgleichbehälter legen. Den Ausgleichbehälter wieder am Lenker befestigen und die M5 Schraube mit einem 4mm Allenschlüssel anziehen.

Empfohlenes Drehmoment 4-5 N.m.

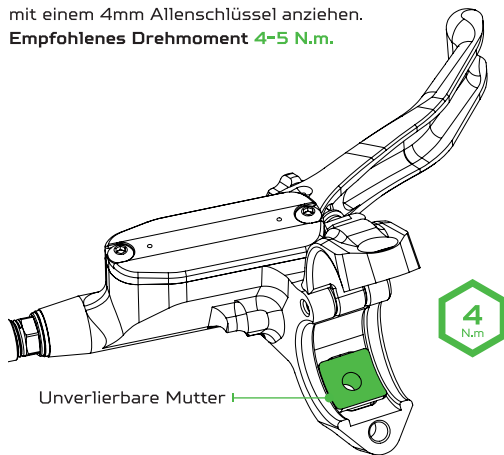

Unverlierbare Mutter

003 Identifizieren Sie, welche Hebelklemme für rechts und welche für links ist. Die Hebelklemmen mit der Bezeichnung RH sind für die rechte Seite, wenn man auf dem Fahrrad sitzt und LH steht für die linke Seite. Wenn Sie Ihre Hebeleinheit weit nach Innen am Lenker verbauen, besteht die Möglichkeit, die Hebelklemme für links (LH) an der rechten Hebeleinheit zu montieren, um den Trigger neben dem Griff zu montieren.

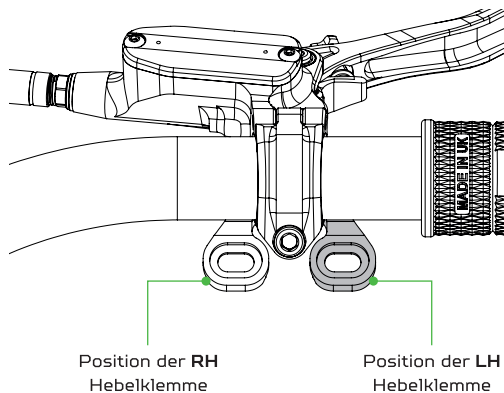

Position der RH Hebelklemme

Position der LH Hebelklemme

TECH FOUR

DIRECT SHIFTER MOUNT

hope

